

数字式多功能会议系统 (AS-H3)



使用说明书

本系统，功能全面，能依据使用者不同的要求，采用不同的操作模式，来管理会议讨论。可以与同声传译、有线/无线语言分配系统结合使用。

本系统可以连接电脑进行操作，也可脱离电脑独立工作。由主机面板选择系统控制模式：电脑控制模式和主机控制模式。本主控机功率为 100W，单台主机可带 60 套代表/主席单元，单台主机加扩展的通信能力最多可达到 240 台。

1.0 电脑管理会议系统主控机简介

- 主控机与会议系统单体连接之数位控制及声音信号采用同一电缆传送（八芯）
- 可独立运作或是外接电脑结合软体同步联动操作，实现多种会务管理功能(会议模式或操作：指定发言、自由发言、申请发言及先进先出发言等)
- 单机可实现下列几个会议功能：开放式会议、限制发言、先进先出
- 系统具有较好音质声音通道效果
- 具三种会务管理模式：
 - 开放模式(Free)
 - 先进先出(FIFO)
 - 限制发言 (LIMIT)
- 可选择同时发言之麦克风数 1-9 支(含)或全开放式发言。
- 外置视像中央处理器，可实现发言者定位跟踪之功能。
- 面板具有 LCD 液晶显示，122x32 点阵显示会议模式。面板上具有功能键、旋钮供系统设定及调节之用。
- 具音频讯号输出端子，可外接录音或音响设备。
- 具与电话偶合器连接端子，可外接电话偶合器进行电话会议。
- 频率响应:40HZ~16KHZ；总谐波失真:小于 0.1%
- 消耗功耗:415W
- 采用 220V-240V~ 50Hz-60Hz 交流供电
- 符合国际会议设备及国际安规标准 UL，CE 认证
- 主机净重：11.8kg
- 外形尺寸：485mm（包括把手）×100mm（2U，包括机箱脚垫）×355mm（W×H×D）；可水平放置于台面或安装于 19 英寸标准机柜中。
- 本系统可接自动跟踪视像系统及表决系统。

1.2 主控机示意图.

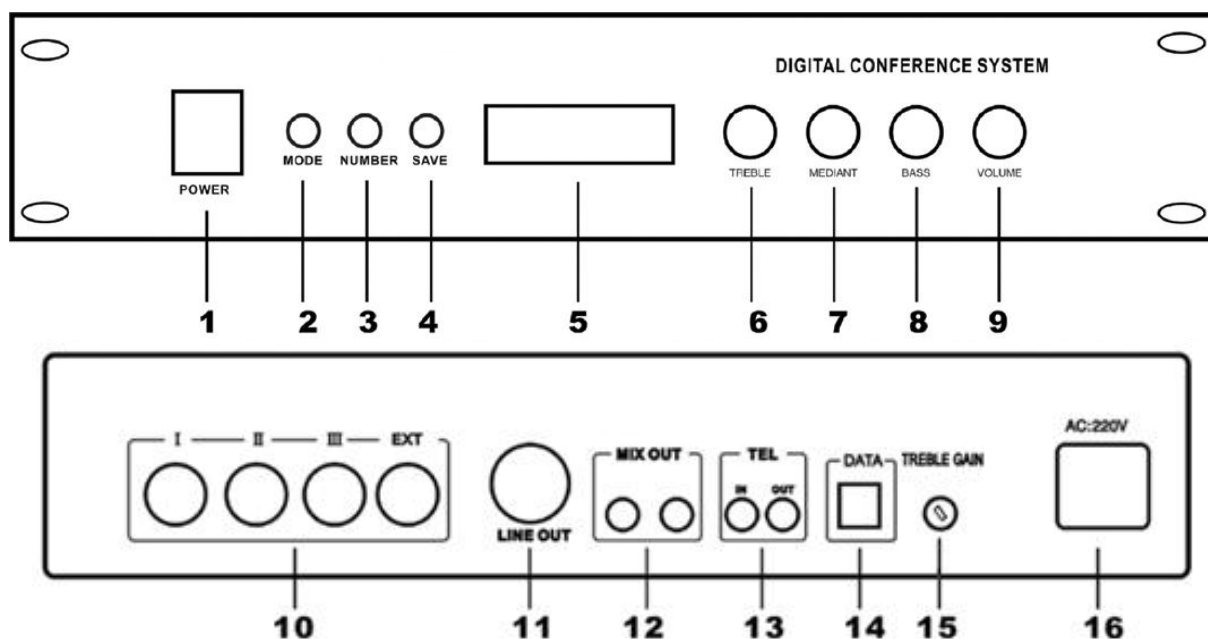

1. 电源开关(POWER)
2. 模式按键(MODE), 可以选择: 自由模式, 轮替模式 (1 到 9 支), 限制模式 (1 到 9 支), 面板控制模式, 电脑控制模式。
3. 发言人数按键(NUMBER), (1 到 9 支)
4. 保存键(SAVE)
5. LCD 显示屏
6. 系统高音调节电位器 (TREBLE)
7. 系统中音调节电位器 (MEDIANT)
8. 系统低音调节电位器 (BASS)
9. 系统总音量电位器 (VOLUME)
10. 代表机接线座 (LINE)
11. 系统音频平衡输出端 (LINE OUT)
12. 系统音频不平衡输出端 (MIX OUT)
13. 电话耦合器输入/输出端 (TEL)
14. 数据接口(DATA)
15. 系统高音增益旋钮 (TREBLE GAIN)
16. 电源插座(220V-240V~ 50Hz-60Hz)

2.0 发言设备特性:



2.1 代表单元

- ★频率响应:100-16000Hz;
- ★灵敏度:-40±2dB
- ★拾音距离: 20~80cm
- ★净重:0.6kg
- ★麦克风管高 390mm
- ★单元由系统主机供电。输入电压为 18V 直流电, 属于安全范围
- ★单元具有发言单键与指示灯, 可自由控制发言状态
- ★开机讲话时, 红色灯环同时发光, 可明确指示出正在发言人的位置.
- ★具有自动关机功能: 在静音 35 秒后, 话筒可自动关机。
- ★使用电容式咪芯, 咪管采用可绕式设计, 并配可更换式防风罩, 话筒杆具有加长型可供选择。
- ★单元具有 8P-DIN 插座用于系统“T”型连接, 可根据会场实际情况订制延长线。

2.2 主席单元

- ★主席话筒具有强制切断代表单元发言的优先功能.
- ★使用电容式咪芯, 咪管采用可绕式设计, 并配可更换式防风罩, 话筒杆具有加长型可供选择。
- ★系统中主席单元数量不受限制, 并可置于回路中任意位置
- ★主席单元不受各种限制功能的限制。
- ★使用电容式拾音器, 咪管采用可绕式设计, 并配可更换式防风罩, 话筒杆具有加长型可供选择
- ★单元具有 8P-DIN 插座用于系统“T”型连接, 可根据会场实际情况订制延长线。

2.3 列席示意图

1. 麦克风发言键(TALK):按一下,指示灯和灯环亮时表示处于发言状态,可以发言,发言结束时,再按一下此键,指示灯和灯环灭,处于待机状态,不能发言。
2. 灯环。单元处于发言状态时常亮。
3. 主席优先按键(PRI0)。(代表单元无此按键)当代表单元处于发言状态下,主席按下此键可以将代表单元关闭,以利于主席维持会场秩序。
4. 麦克风,超指向驻极体 MIC。

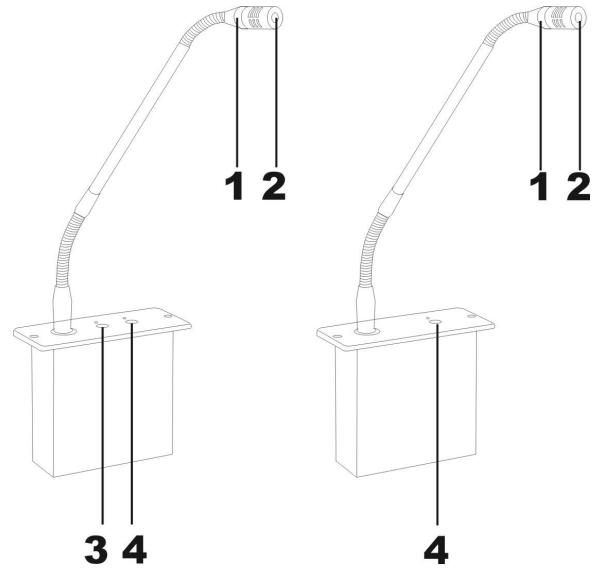

2.4 发言设备使用说明

- 01 代表单元:要发言时,按一下(开/关)键,此时灯环发亮起,表示进入发言状态;发言完毕,再按一下(开/关)键,此时灯环熄灭,表示进入待机状态。
- 02 主席单元:发言与关机同代表;按下(优先)键可以中止所有发言状态的代表单元(其它主席单元除外)

3.0 主机在连接电脑及相应的周边设备时,可是实现如下功能:

- 1) 开放模式(FREE):就是所有的参会代表都可以自由发言,主席优先按键对所有代表机起作用。操作员可以随时指定任何代表机开启或关闭任何代表机。
- 2) 压倒轮替模式(FIFO):就是设定大会的同时发言人数,当达到大会指定的发言人数后,以后要发言的人将自动关闭最先打开的话筒,以保持会场的发言人数的限制。(可以自由设定 1-12 支)
- 3) 限制模式(LIMIT):就是限制大会同时发言的人数,但是当话筒开启支数达到大会指定的发言人数后,以后要发言的人必须等到前一个人退出发言才可以发言。(可以自由设定 1-12 支)

主席模式可选:可以选择主席专有和主席普通模式。主席专有(C.only):即是当主席麦克风按下优先键以后,所有的代表麦克风被关闭再也不能开启,除非主席麦克风关闭后代表麦克风才能开启。主席普通模式:主席麦克风按下优先键以后,所有的代表麦克风被关闭但还能自由开启。



自动关机(A. Off):即是可以选择麦克风发言完毕后是否在 45 秒内自动关闭。

主席音乐提示音可选:可以选择有或无。

4.0 工程配置:

名称	型号	数量	备注
主控机		台	
主席机		只	
代表机		只	
移频器	/	台	可根据环境情况选用
功放	/	台	按需要客户自配
调音台	/	台	按需要客户自配
音箱	/	个	按需要客户自配

5.0 系统连接与调试

1. 将会议主控机放置于机柜或台面上，列席单元放置于各座位的台面上。将会议主机和会议单元用所配的贴有 SYSTEM D 字样的“T”型线，按线上的“”标志对准插紧;连接线缆时一定要注意线上的“”标志;分清“T”型线的主缆 Master Part (2M 端为主缆) 和分机线 Extension (1.5M 端为分机线)。

2. 用 13 米延长线的公头插于主控机的任一 8P-DIN 插座 (主机印有 DELEGTES 的位置) 上。

3. 用“T”型线的主缆的公头按指示标志插在延长线的母头上，分机线插于列席机的 8P-DIN 插座上。

4. 依次将其它的列席机连接上。如果系统中会议单元较多则可以分成多路连接。

5. 如会议室要求将线隐藏，请提前在施工时将线埋在地下。(视会议室情况先行与本公司联系订制线，请附会议室布局尺寸图，本公司有专人为您配置)。

6. 用音频线将主控机上的效果输出端 (EFX OUT) 与移频器的系统平衡输入、效果输入端 (EXF IN) 与移频器的系统平衡输出连接好 (客户配有移频器时适用)。

7. 如果配有调音台,将其连接到主控机的 (BAL OUT) 上

8. 将功放连接到调音台,如无调音台就连接主控机的 (LINE) 上,

9. 将音箱连接到功放上。

10. 将录音设备连接到主控机的 (REC.)上.

11. 检查系统连接无误后，将会议主机面板上的电源开关置于断开状态 (按钮跳出状态)，将音量电位器 (VOL.) 调节到最小，其他控制电位器调到中心位置(包括功放机的电位器)。

12. 用电源线将会议主机连接到电源，然后按下各主机的电源开关，查看各主机的电源指示灯是否亮。

13. 开启会场的任一一支麦克风，通过调节主机的系统音量电位器(VOL.)将音量调

节到适当大小，有调音台、功放等其它周边设备时，请配合调节使用。

14. 依照主控机使用说明先将主控机的每种功能测试一遍。

15. 结合软件将整个系统的各种功能进行一次测试。如有疑问，请及时联系我们。

6.0 系统工作模式设定：

按主机的 MODE 键，在 LCD 屏幕上会显示相应的文字，模式有：自由模式，限制模式，轮替模式，电脑模式，面板模式。选好模式后按 SAVE 键保存，子模式（可选）有主席专用，主席提示音，自动关机。选好子模式后按 SAVE 键保存。

主机控制方式（面板模式）：

a.按 MODE 键选择直到 LCD 显示“面板模式”；

b.按 SAVE 键保存；

c.再按 MODE 键选择：自由模式，轮替模式，限制模式，其中的一种。

d.按 SAVE 键保存；

如果(c)中选的是轮替或是限制模式那就还要执行如下步骤：

e.当选择上面两种模式时 LCD 出现“发言人数： 人”，这时按 NUMBER 键设定人数，（1 到 9）。

f.按 SAVE 键保存。

如果选中（c）中的任一模式都可以继续执行下面的子模式步骤：

g.按 MODE 键选择直到 LCD 显示主席专用，主席提示音，自动关机，其中的一种。

h.按 NUMBER 键选择开启(√)或关闭(×)相应的子模式。

i.按 SAVE 键保存。

电脑控制方式（电脑模式）：

a.按 MODE 键直到 LCD 显示：“电脑模式”。

b.按 SAVE 键保存。

注意事项：

1. 为了充分通风，设备周围的间隙不小于 10cm。
2. 通风孔不应覆盖诸如报纸、桌布和窗帘等物品而妨碍通风。
3. 设备上不应放置裸露的火焰源，如点燃的蜡烛。
4. 设备工作温度范围为 0-70° C。设备在温或热带均可正常使用。
5. 设备不应遭受水滴或水溅，设备上不应放置诸如花瓶一类的装有液体的物品。
6. 设备的电源插头应插在带有接地的插座中使用。
7. 如设备上标有危险警告标志  的端子是危险带电的警告，非专业人员请勿操作。

7.0 系统连接参考图：

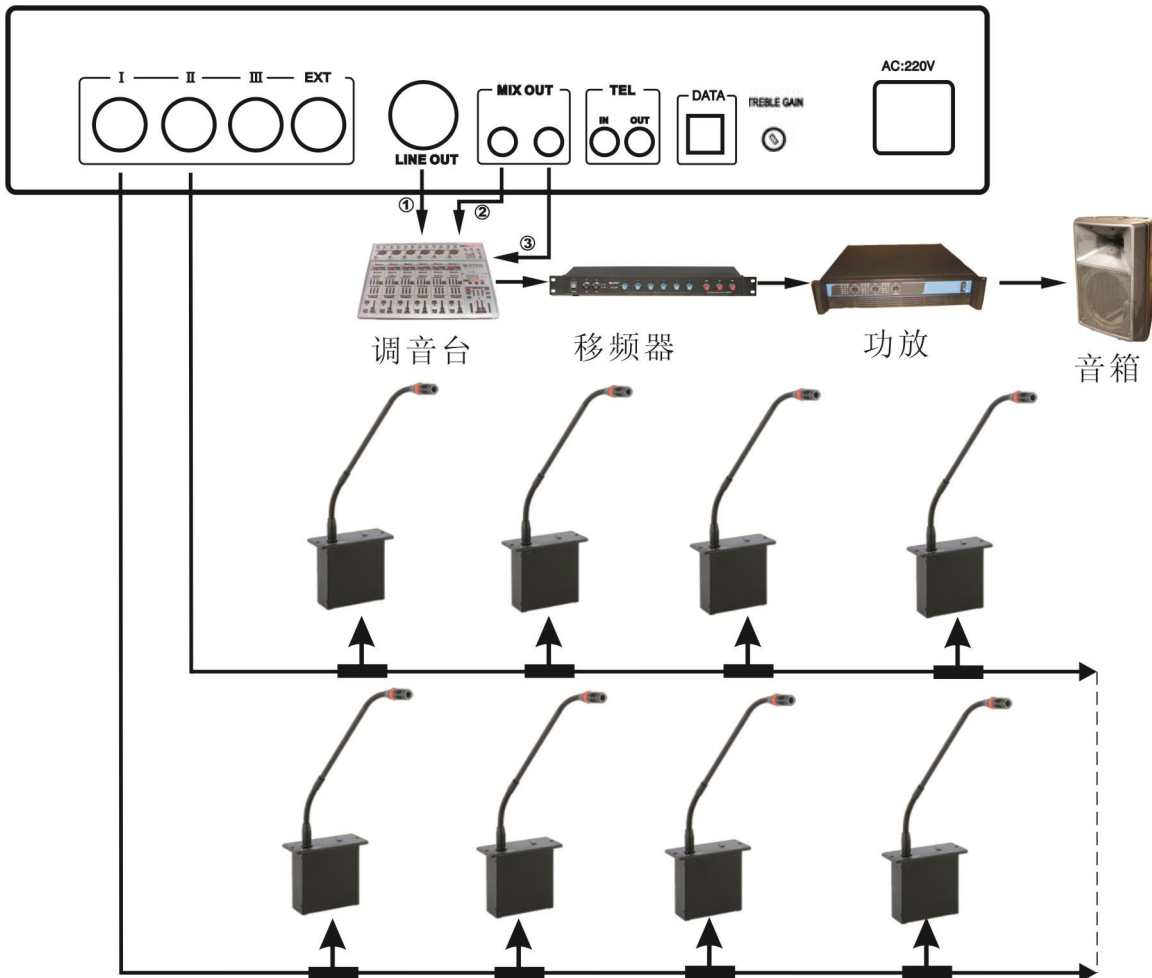

注：1、主控机到后级有“①”“②”“③”三种连接方式，请根据根据选择使用。使用“①”方法时，主控机连接到后级的卡龙上，使用此连接方法时，主控机的音调调节电位器和音量电位器失去作用；使用“②”时须连接到后级的MIC上；使用“③”方法连接时，须连接到后级的LINE IN上，这种情况下，主控机的音调调节电位器仍起作用。